



Micra

Revolución en el campo del Paneles Acustico!





Revolución en el campo del Paneles Acustico!



CENTRO DE CONTROL NUMERICO CNC

Proceso del panel acustico con micro-perforaciones.

MICRA es una prensa de CNC, con un cabezal de presion equipado con 2.331 punzones.

El Eje Z del cabezal tiene la capacidad de 30 (Toneladas) , a traves de un cilindro hidraulico, que presiona y perfora la melamina en cara superior.

- N° 2 Eje X con motores brushless de ultima generacion con pinon engranaje epicicloidial y cremallera con alta precisión.
- Eje Y con motores brushless de ultima generacion con pinon engranaje epicicloidial y cremallera con alta precisión.
- Eje Z con cilindro hidraulico y grupo hidraulico centralizado.
- PC Industrial por programaciones de altas prestaciones, simple, programa LCD TFT, pantalla touch 19" 5/4.
- Puerta USB por cargar programas ejecutados en estacion CAD de Oficina.
- CAD por programacion grafica TPA CAD en la version basica. Almacenamiento de files con datos.
- Macro programacion file dxf importado.
- Software para la optimizacion de millones de micro-taladros.

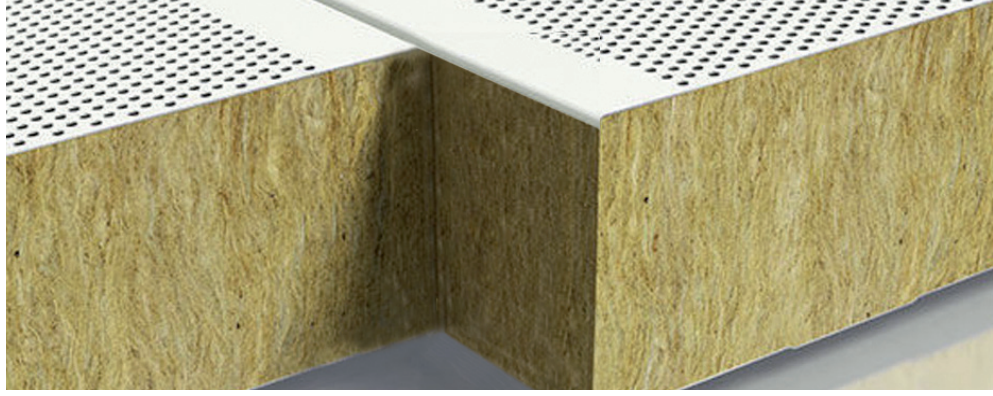

PUNTOS FUERTES

- Un centro de trabajo que ocupa menos de 5 m².
- Posibilidad de agujerear 2.331 micro-taladros cada 4 segundos
- No hay peligros debidos al uso de laser (sabemos que los humos del procesamiento con láser, perjudican la salud y olean mal las piezas).
- Personalizacion de los punzones, con posibilidad de adaptarlos de acuerdo a sus necesidades.
- Completa fiabilidad de la Máquina, simple de programar!
- Máquina brillante, fácil de usar y resultados formidables.
- Agujeros de diámetros variables hasta 0,7 mm de diámetro y profundidad de 3 mm (variable).
- Punzones reemplazables.
- Sin límite de la longitud del panel en eje X
- Espesor max. de las piezas hasta 50 mm
- Ancho max. de las piezas hasta 1.250 mm

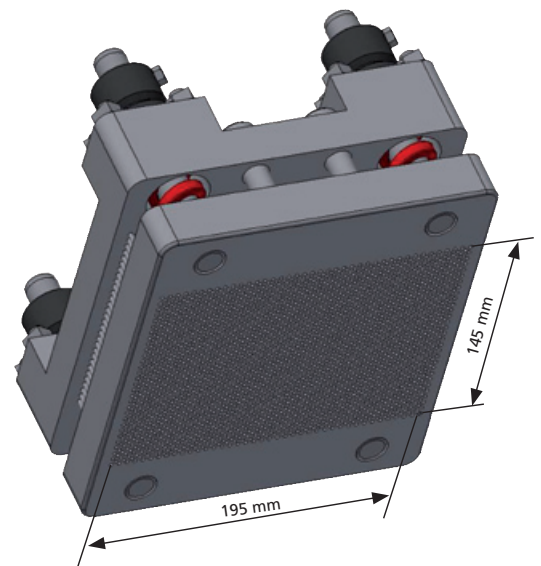
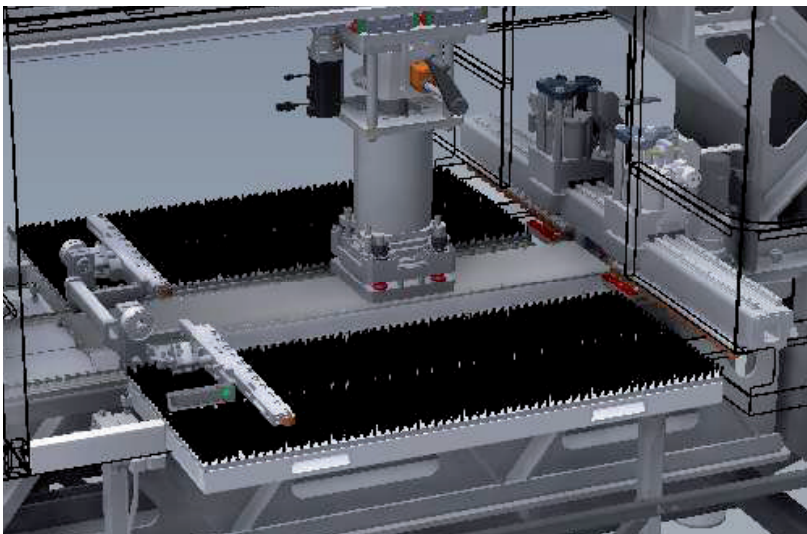

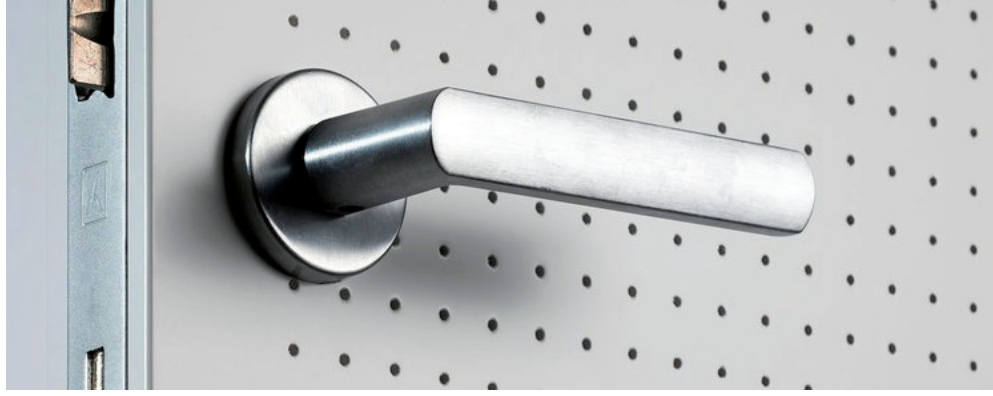

Calculo de Productividad

En 1 metro cuadrado de panel se pueden realizar mas de 40.000 micro-perforaciones / 2.331 numero de punzones por grupo para agujerear = 70 segundos

MENOS DE 1,5 MINUTO PARA AGUJEREAR UN METRO CUADRADO MICRO-PERFORADO.

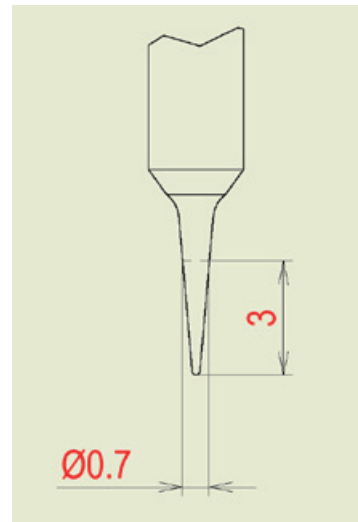
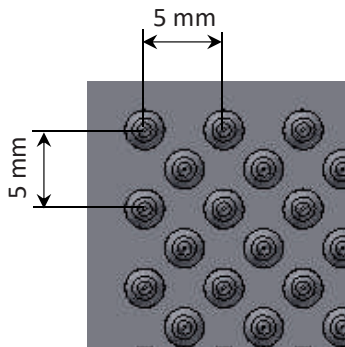

Segun el esquema anterior, las micro-perforaciones tienen un diámetro máximo de 0,7 mm y 3 mm de profundidad. El diámetro se reduce al reducir de la profundidad.

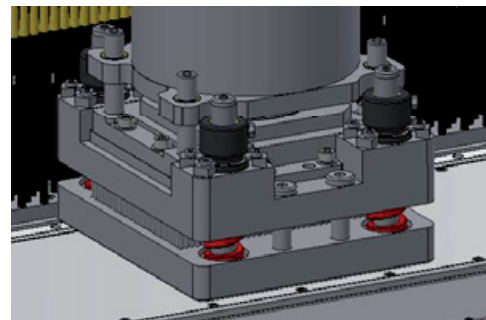
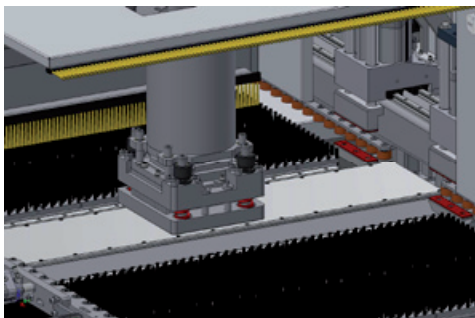

SISTEMA DE PRESION

Presión total de los punzones 30 T (toneladas)

La Prensa de perforación puede ser reemplazable, segun las necesidades de elaboracion.



DESPUÉS LAS PERFORACIONES PASANTES EN UN PANEL ACUSTICO (DESDE ABAJO), SE PASA AL CNC "MICRA" Y SE HACEN LAS MICRO-PERFORACIONES DESDE LA CARA SUPERIOR.

(ATENCIÓN: Lo que ves en la foto **A** es el despiece del resultado final, más precisamente, puedes usar paneles laminados sin deber micro-perforar previamente la melamina y luego pegarla al panel).

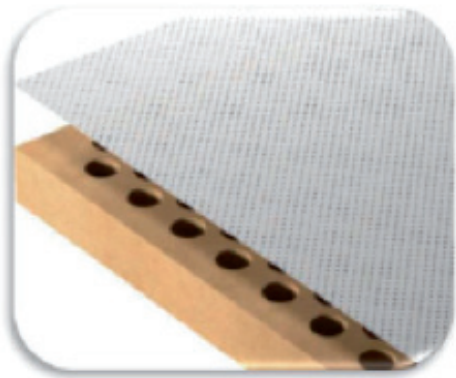

A

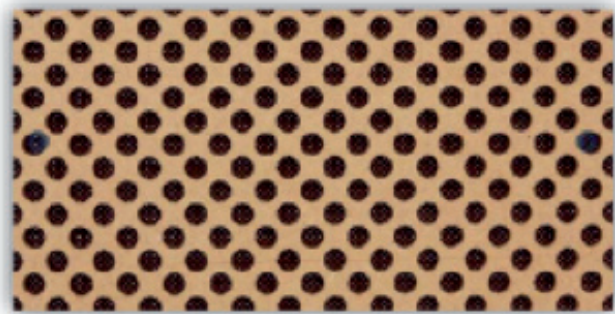

B

UN EJEMPLO PARA TODOS

Un estadio de fútbol mide aprox 120 x 90 mt = 10,800 metros cuadrados aprox.

Haciendo un metro cuadrado de panel "Acústico" en 2 minutos $10.800 \times 2 = 21.600$ min.

Eso son 360 horas de trabajo o 45 días de trabajo.

Vendiendo cada metro cuadrado a 70 euros en 45 días, podeis facturar más de 700,000 euros.

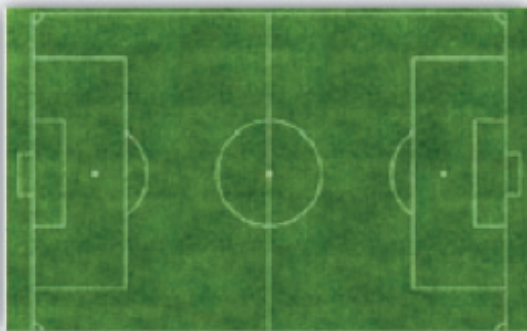

MICRA con GESTION DE "FLUJOS"

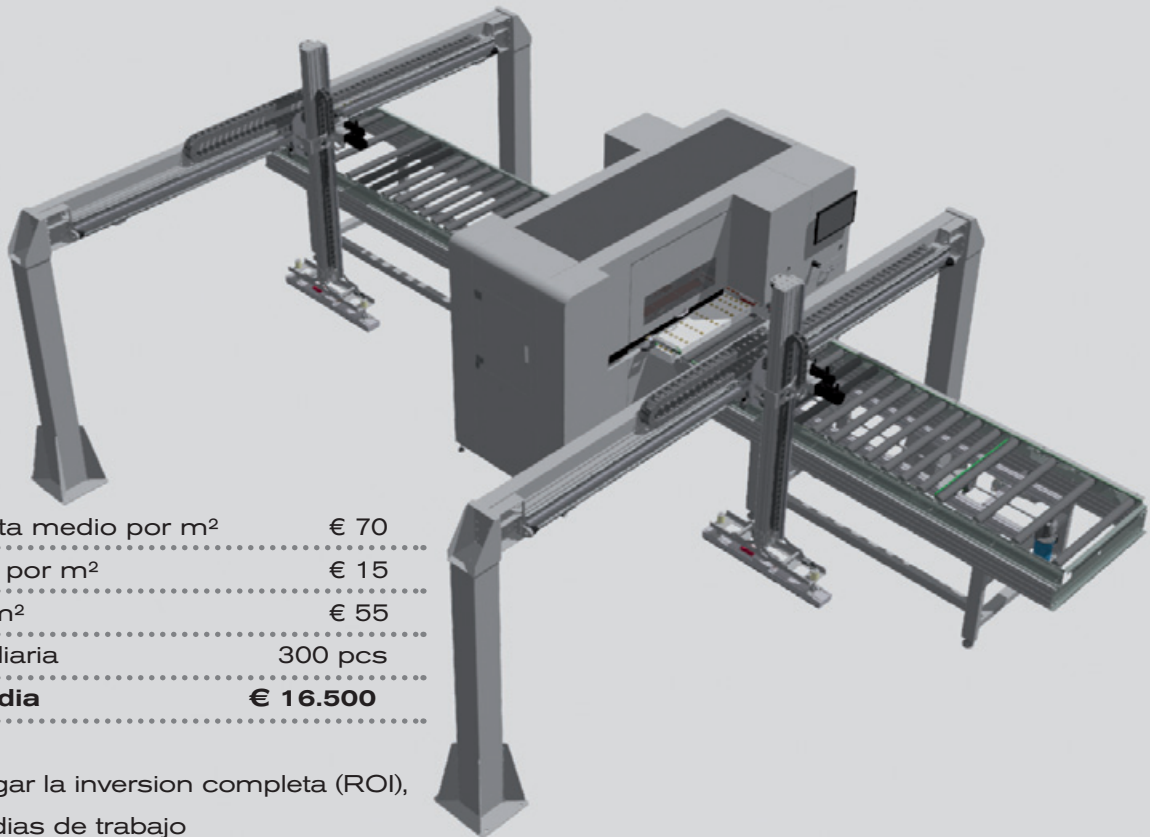

Precio de venta medio por m ²	€ 70
Costo medio por m ²	€ 15
Margen por m ²	€ 55
Produccion diaria	300 pcs
Margen por dia	€ 16.500

Puedes repagar la inversion completa (ROI),
aprox en 15 dias de trabajo

